

MANIPULATOR

5040

5040マニピレータは、電気的特性など、プローブ針を微細部分にコンタクトさせる最適な機器です。

5040 マニピレータ



- 真空対応のマニピレータです
- Y軸方向に直線的に、X、Z軸は円弧微動します
- Oリングシールです
- チャンバー取り付けはICF70以上
- プローブ信号取り出しSMAコネクタ装備

- 同軸プローブ取り付け可能です
- 各種アーム製作可能です

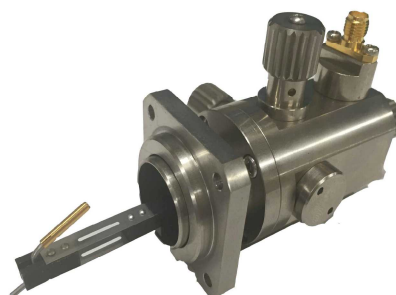

■ 主な仕様

作動範囲	微動X・Y・Z各軸 3 mm 粗動Y軸 10 mm
直進度	Y軸 5 ミクロン以下 / 3 mm
歩進	0.5 mm / 1回転
大きさ	60 (W) × 90 (L) × 60 (H)
固定方法	クランプネジ
重量	150 g
■ オプション	チャンバー接続フランジ

LUFT ルフト

〒181-0005 東京都三鷹市中原2-12-7

ルフト株式会社 Phone: 0422-47-1421 Fax: 0422-48-3327

Web: luft-ltd.com

MODEL 5040 外観図

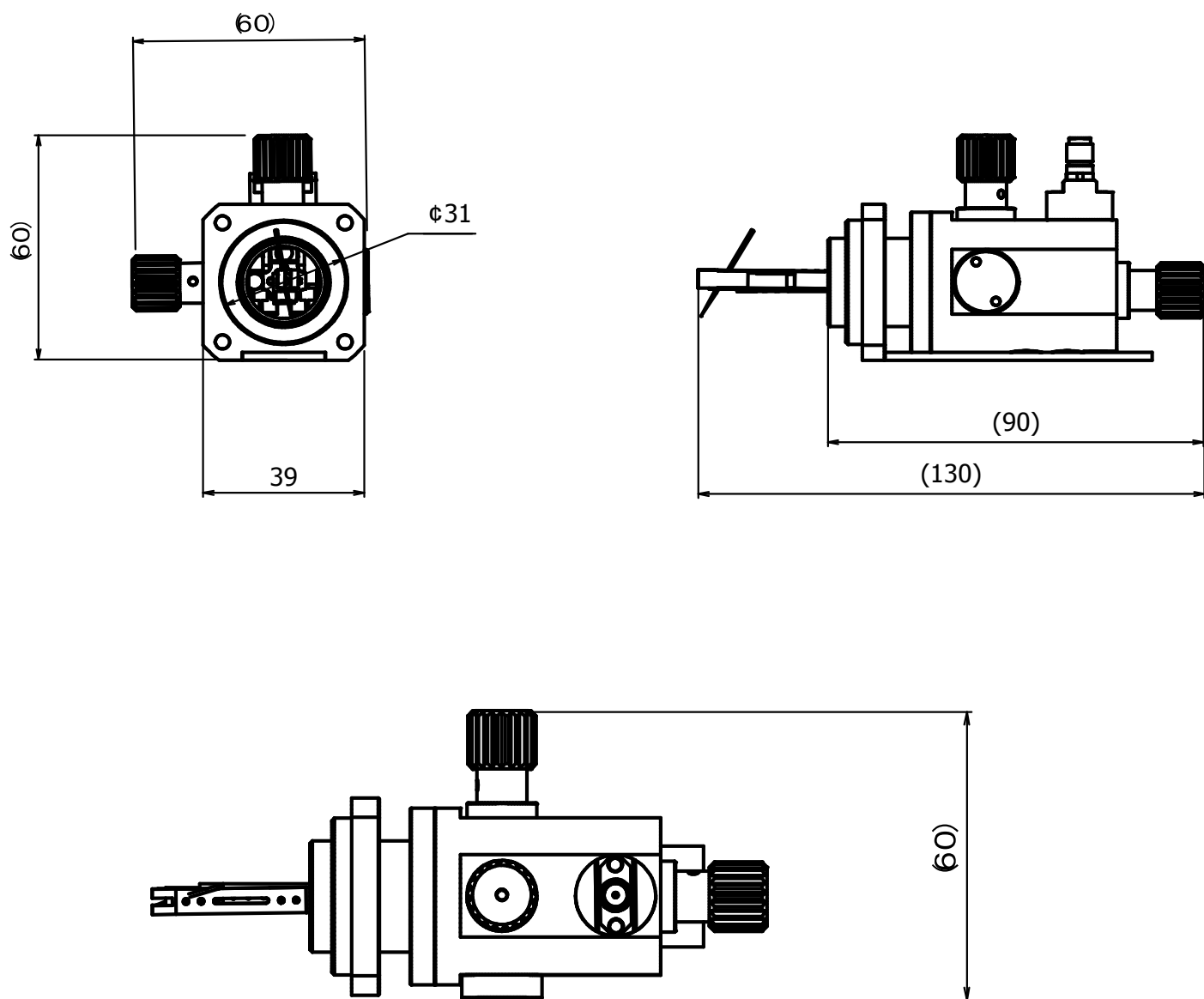

LUFT ルフト

LUFT LIMITED

2-12-7 Nakahara Mitaka-shi Tokyo Japan 〒181-0005

Pone: 81-422-47-1421 Fax: 81-422-48-3327

Web : luft-ltd.com

機能向上のため予告なしに仕様を変更する事があります